

A photograph of a lush, indoor garden or conservatory. The space is filled with various types of plants, including large-leafed tropical plants and dense foliage. A winding, light-colored path leads through the garden. In the foreground, there is a small table with two chairs, a book, and a cup. The ceiling is dark with recessed lighting. The overall atmosphere is serene and natural.

01 Project Overview

02 Design Concept

03 Layout Plan

04 Photo

05 Pickup Items

Project Overview

案件概要

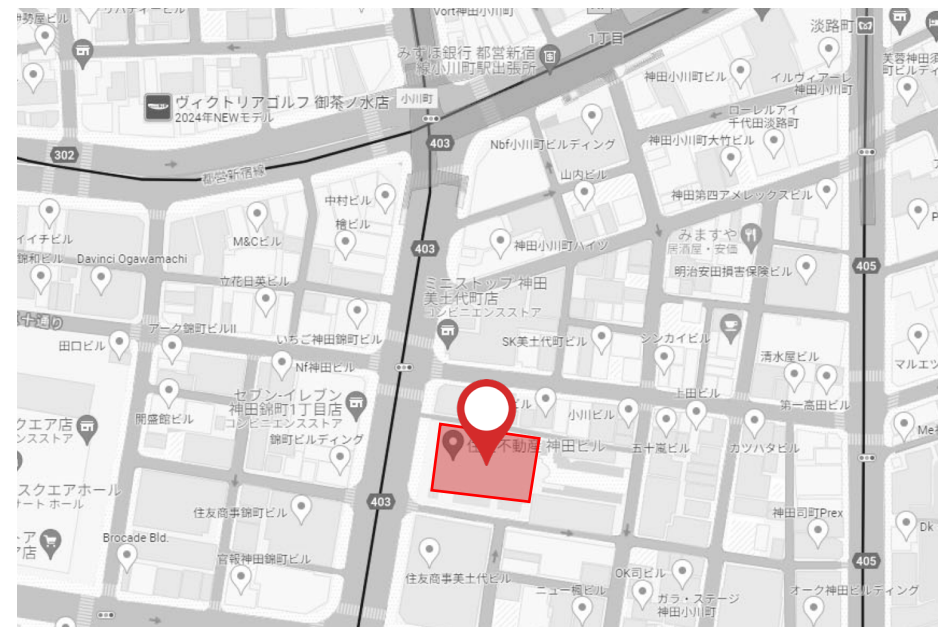

案件名：株式会社RKKCS東京支社 リニューアルプロジェクト

所在地：東京都千代田区神田美土代町7 住友不動産神田ビル 20F

従業員数：約150名

改修面積：990㎡（300坪）

改修期間：2023年6月～2023年11月

設計・PM：住商インテリアインターナショナル

協力：植栽計画／緑演舎 エントランス演出／ダイカン AV設備・オンラインスタジオ構築／NECネットエスアイ 照明計画／コイズミ照明 什器／Wendelbo、Vitra、Magis、Carl Hansen、AD CORE、interiors、KOKUYO、OKAMURA、ITOKI 造作家具／ソーケン

B工事施工：住友不動産

- 
- A photograph of a lush, indoor garden space. The scene is dimly lit, with light filtering through the dense foliage. In the foreground, a light-colored table is set with two chairs, a book, and two mugs. A winding path leads through the garden, flanked by large, dark rocks. The walls are covered in a dense wall of greenery, and the ceiling is a grid of recessed lights. The overall atmosphere is serene and natural.
- 01 Project Overview
 - 02 Design Concept
 - 03 Layout Plan
 - 04 Photo
 - 05 Pickup Items



リニューアル計画を開始した2021年末は新型コロナウイルスの世界的な流行により、日常の生活と働き方に大きな変革が起きました。その流れの中で、これからのオフィスに求められる要素として『人と会う・集まることで得る一体感』

『自宅では満たせない機能性』『非日常感を味わえる高揚感』

この3つの要素が新たに求められていくと考えます。対面で人と会う・集まることの価値の再定義、自宅ではなく出社して働きたくなる充実した機能性、敢えてオフィスに来ることで高揚感を得られる空間を提供することで従業員の方のモチベーションアップに加え、新たな人材へのアピール・将来への投資にも繋がってゆくと考えております。

Design Concept

Relax in the Park

公園は多目的な誰にでも開かれた自由な空間。芝生で雑談する人、ランニングをして体を動かす人、ベンチでゆったりと読書をする人、緑に溢れた場所で思い思いにリラックスして過ごしている。どこでも働ける時代となった中で、自分たちのオフィスが楽しくなる、集まりたくなる憩いの場のように「公園でリラックスするような」行きたくなる場所へ。

- 
- A photograph of a lush, indoor garden space. The scene is dimly lit, with light filtering through the dense foliage. In the foreground, a light-colored table is set with two chairs, a book, and two mugs. A winding path leads through the garden, flanked by large, dark rocks. The walls are covered in a dense wall of greenery, and the ceiling is a grid of recessed lights. The overall atmosphere is serene and natural.
- 01 Project Overview
 - 02 Design Concept
 - 03 Layout Plan
 - 04 Photo
 - 05 Pickup Items

Layout Plan

改修前平面レイアウト

■ : リニューアル時残存エリア

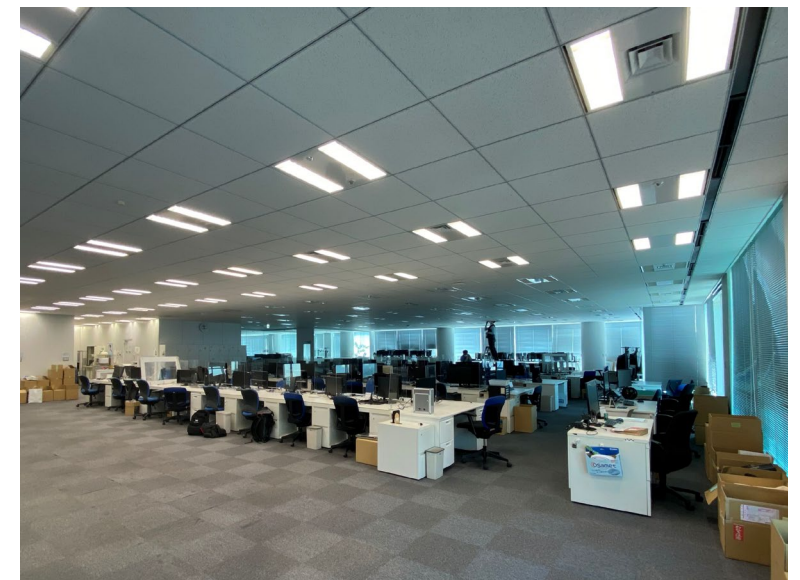

改修前オフィス写真

Layout Plan

改修後完成イメージ



Layout Plan

ゾーニング計画 (改修前)

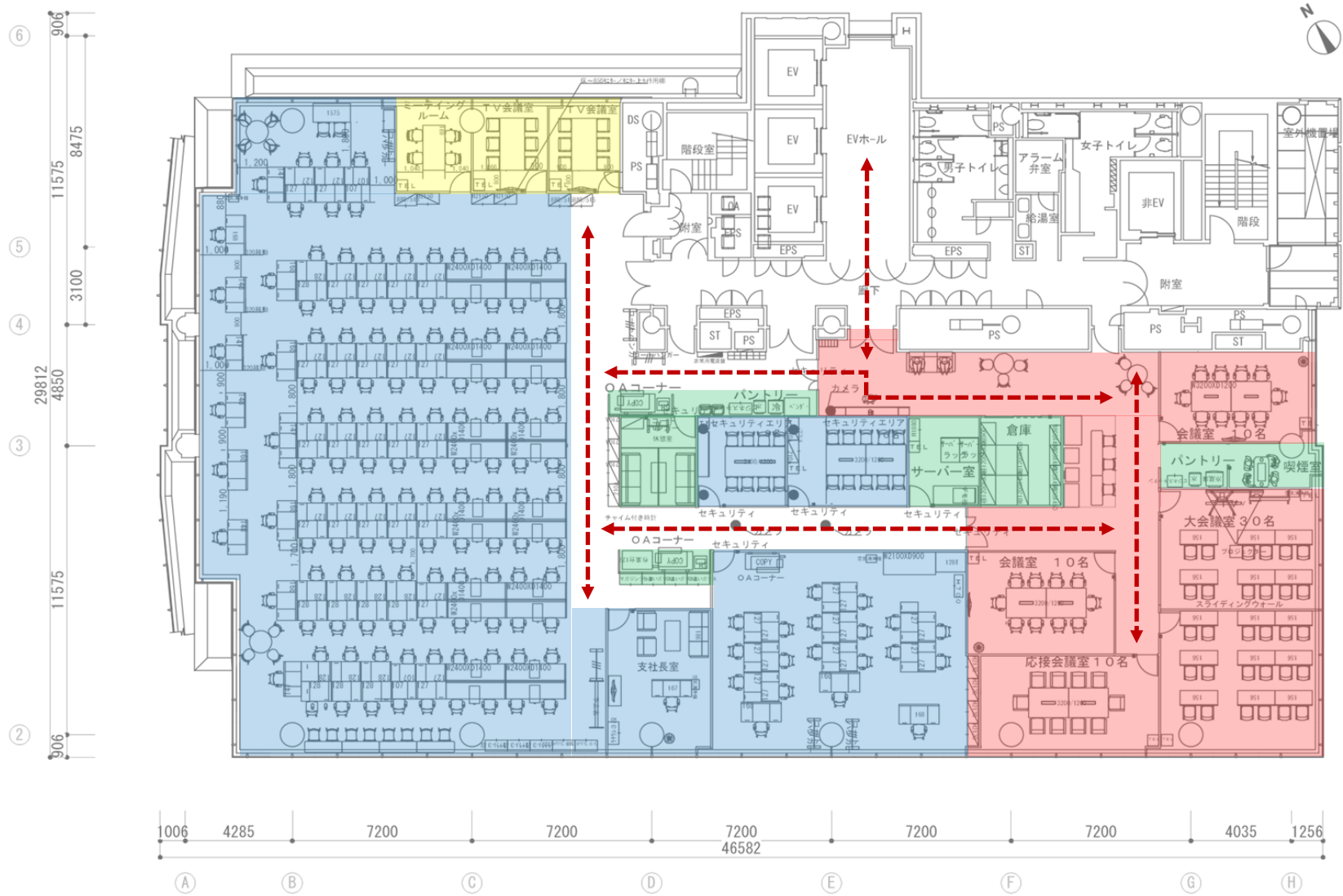

● : ゲストエリア ● : コラボレーションエリア ● : ワーキングエリア ● : ワークサポートエリア

Layout Plan

ゾーニング計画 (改修後)



● : ゲストエリア ● : コラボレーションエリア ● : ワーキングエリア ● : ワークサポートエリア

- 
- A photograph of a lush, indoor garden space. The scene is dimly lit, with light filtering through the dense foliage. In the foreground, a light-colored table is set with two chairs, a book, and two mugs. A winding path leads through the garden, flanked by large rocks and a wall of greenery. The ceiling is a grid of recessed lights.
- 01 Project Overview
 - 02 Design Concept
 - 03 Layout Plan
 - 04 Photo
 - 05 Pickup Items

ENTRANCE · GUEST AREA



用途：

来客会議スペース

オープンミーティング

イベントスペース



エントランス正面



エントランス 社名サイン・擬岩

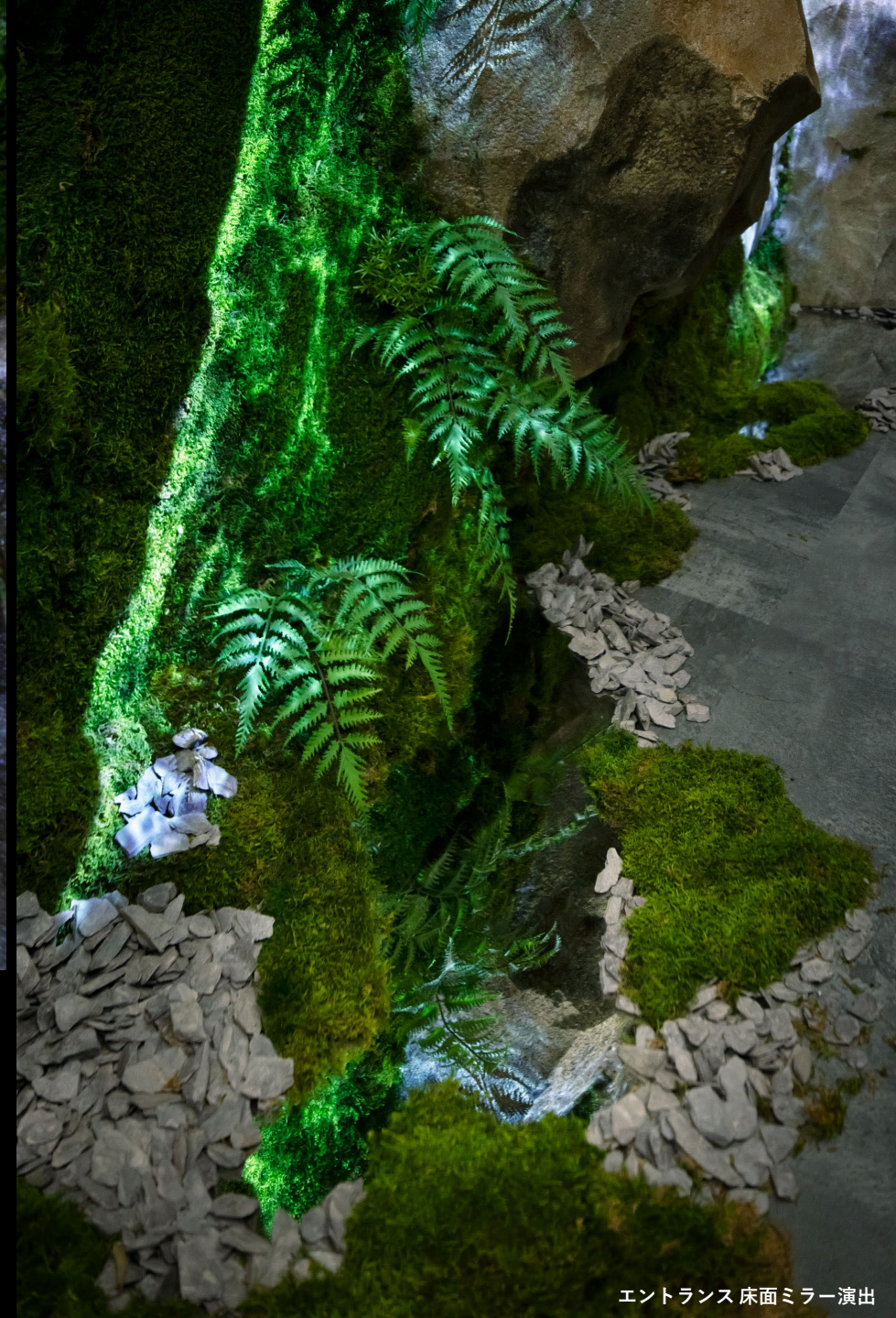

エントランス 床面ミラー演出



エントランス～ウェイティングエリアを望む

■ プロジェクションマッピング演出

通常時：朝・昼・夕方・夜

ウェルカム演出：春・夏・秋・冬

合計8種類の演出を年間スケジュール制御

設計協力：ダイカン

演出計画
RKKCS様 | エントランス | グリーンウォール | プロジェクションマッピング



- | | | | |
|--|---|--|--|
| <p>木漏れ日 (朝) - 爽やかな光</p> <ul style="list-style-type: none"> +水の演出 (1) - さらさら流れる +水の演出 (2) - 滝のように力強く ♪ - 小鳥の鳴き声 (S), 水笛、滝 | <p>木漏れ日 (昼) - 元気な光</p> <ul style="list-style-type: none"> +水の演出 (1) - さらさら流れる +水の演出 (2) - 滝のように力強く ♪ - 小鳥の鳴き声 (S), 水笛、滝 | <p>季節の演出 (春=サクラ)</p> <ul style="list-style-type: none"> +ロコモーション (1) +ロコモーション (2) ♪ - 小鳥の鳴き声、水笛、滝 | <p>季節の演出 (夏=オダマシ)</p> <ul style="list-style-type: none"> +ロコモーション (1) +ロコモーション (2) ♪ - コロコロの鳴き声、水笛、滝 |
| <p>木漏れ日 (夕) - ちょっと切ない光</p> <ul style="list-style-type: none"> +水の演出 (1) - さらさら流れる +水の演出 (2) - 滝のように力強く ♪ - ヒグラシの鳴き声、水笛、滝 | <p>月明かり (夜) - 遅くまでありがとう</p> <ul style="list-style-type: none"> +水の演出 (1) - さらさら流れる +水の演出 (2) - 滝のように力強く ♪ - コロコロの鳴き声、水笛、滝 | <p>季節の演出 (秋=紅葉)</p> <ul style="list-style-type: none"> +ロコモーション (1) +ロコモーション (2) ♪ - ヒグラシの鳴き声、水笛、滝 | <p>季節の花演出 (冬=グイヤモンドグス)</p> <ul style="list-style-type: none"> +ロコモーション (1) +ロコモーション (2) ♪ - キラキラ音、水笛、滝 |

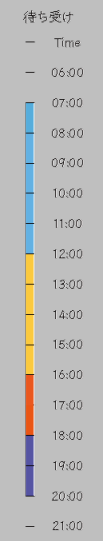

Daikan Co., Ltd.
2023.01.01

■ 照明の全自動システム制御

スケジューラ設定で朝・昼・夕方・夜の演出

明るさ・色温度を時間帯で自動制御

プロジェクションマッピングの演出と連動

設計協力：コイズミ照明

Fit 調色・光色切替

5000K (昼白色)

3500K (温白色)

2700K (電球色)

コントローラーを使って、自由自在に光の色と明るさを調整可能

あかりの調整にとって大事なことは、「色」と「明るさ」のどちらか1つではなく、両方が同時に調整できること。コイズミの調整色なら、コントローラーを使って簡単に、それぞれの生活シーンやシーンユエーションに合わせて、2700Kの電球色から5000Kの昼白色まで、あかりの「光色」と「明るさ」の調整が可能です。



ウェイティングエリア全景



ゲストエリア中央からエントランス側を望む



ラウンジエリア・ミーティングルーム全景









ミーティングルーム





ラウンジエリア夜景





オンラインスタジオ



配信時利用イメージ

1. スタジオ設備 機器構成の概要

9月構築・10月運用開始予定

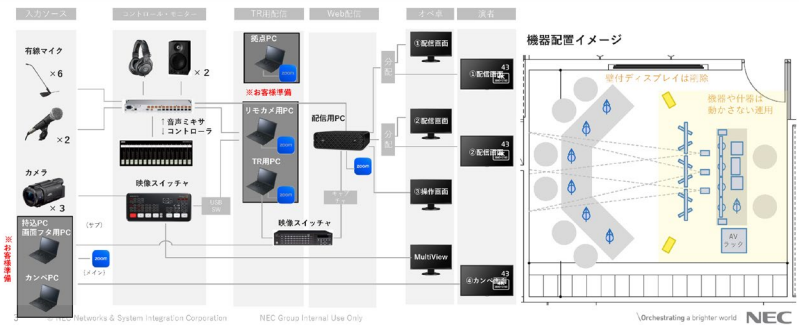

4. システム構成図

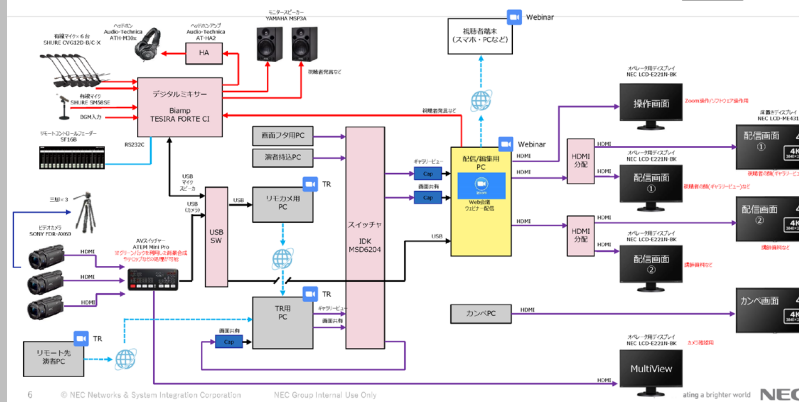

5. 機器一覧

カメラデバイス	オーディオデバイス			
FDR-AX60	TESIRA FORTE CI	SM58S	CVG12D-B/C-X	MSP3A
VT-551 II	SF16B	ST-66A	ATH-M30x	AT-HA2

FIELD AREA



用途：

共同ワーク

オープンミーティング

イベントスペース





FOREST AREA



用途：
ソロワーク（フォーカス）



PARK AREA



用途：

共同・ソロワーク

オープンミーティング

イベントスペース

災対応品収納スペース









- 
- A monochromatic photograph of a lush indoor garden. A winding path leads through dense foliage and trees. In the foreground, a table with two chairs is set up, with a book and two mugs on it. The background shows a wall covered in greenery and a doorway leading further into the space. The lighting is soft and even, highlighting the textures of the plants and the path.
- 01 Project Overview
 - 02 Design Concept
 - 03 Layout Plan
 - 04 Photo
 - 05 Pickup Items



ITEM NAME : GREEN WALL

MATERIAL: 藤づる・プリザーブドモス

AREA: ENTRANCE・GARDEN LOUNGE

DETAILS:

トンネルのように壁面を覆うグリーンは、山から採集した天然の藤づるとシダ系のフェイクグリーン、自然の苔を加工したプリザーブドモスで岩や自生する植物の様子を立体的に再現。躍動的な流線の藤づるをアレンジして力強い自然の風景を描いた。



ITEM NAME : BENCH ・ LOW TABLE

MATERIAL: 本小松石

AREA: ENTRANCE ・ GARDEN LOUNGE

DETAILS:

本小松石は神奈川県真鶴町でのみ採石されています。緻密で耐久性、耐火性の富み、粘り強く欠けにくいのが特徴です。江戸時代にお城の石垣や大名屋敷の建築、河川の護岸工事などまちづくりには欠かせない存在でした。また、皇室をはじめ、徳川家や北条家、源頼朝など歴史上の人物の墓石にも使用され、古くから親しまれています。

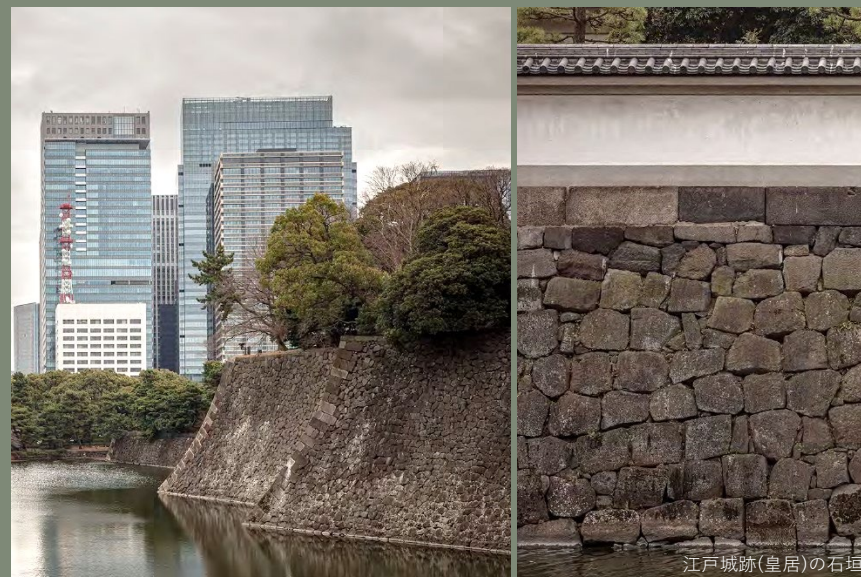



ITEM NAME: LOUNGE CHAIR

MAKER: Wendelbo

PRODUCT CODE: Hug

AREA: GARDEN LOUNGE

DETAILES:

デンマーク王室ご用達ブランド、Wendelbo社。品質、精度、誇りを1955年の創設から守り続けられているキーワードです。このチェアは優しい抱擁のように座った人を包み込みます。デザインは建築的にスリムな肘掛け、背が高く直線的な背中、優しい座面。エレガントな脚と、ハグチェアは精巧に作られたスカンジナビアデザインの原型となっています。



ITEM NAME: SOFA

MAKER: Wendelbo

PRODUCT CODE: Montholon

AREA: GARDEN LOUNGE

DETAILES:

同じくWendelboのソファ。2023年に新作としてデンマークで発表されたモンソロンソファは、今回のプロジェクトが日本で初の納品となりました。このソファのデザインは、パリ9区にある有名なモントロン広場にちなんで名付けられました。広場は真の静けさの天国であり、19世紀のロマン主義の象徴であり、芸術家、知識人、子供、通行人が、空間と時間にリズムを与える彫刻や木々に囲まれて休息し、共存する場所です。



ITEM NAME:

CARPET TILE

MAKER: Shaw Contract

PRODUCT CODE:

Transform Tile

AREA:

GARDEN LOUNGE · WORK AREA

DETAILS:

世界最大かつ市場をリードする存在のカーペットメーカーであるアメリカのShaw Industries社のタイルカーペット。柔らかい風合いのコレクションは、自然の生態系に見られるパターン、テクスチャ、色から着想を得ています。人が自然との繋がりを感じることでストレスが軽減され、生産性が高まります。人と自然が共存を続けていくためのメッセージです。



ITEM NAME:

TABLE ・ CHAIR ・ CABINET

MAKER: AD CORE

PRODUCT CODE: NEO Classico Series

AREA: MEETING ROOM

DETAILS:

大量生産はせず、一度商品化した製品は廃盤にしない。永く愛される製品をつくるという信念が貫かれた、メイドインジャパンのモダンデザインファニチャーのAD CORE社。そのブランド内の「NEO CLASSICO」シリーズ。伝統的なインスピレーションをより使い易いデザインに進化させたアメリカンクラシックシリーズ。オーソドックスで少しだけクラシカルなフォルムの中にも現代的なラインを表現した、仕上がりの細部にまでこだわり抜いたブランドです。



ITEM NAME:

PENDANT LIGHT

MAKER: FLOS

PRODUCT CODE: *Coordinates*

AREA: MEETING ROOM

DETAILS:

*Coordinates*は水平と垂直に伸びる、直線的なLED光源で構成される照明システムです。極限までそぎ落とされたフォルムは、ニューヨークの伝説的なフォーシーズンズレストランのため、マイケル・アナスタシアデスがデザインを手がけたもの。デカルト格子の数学的な精密さにインスピレーションを得たデザインは、光り輝く3次元の光となり、メインダイニングエリアを彩りました。



ITEM NAME:

CAMP TABLE

MAKER: snow peak

PRODUCT CODE: One Action Table Long

AREA: Garden Lounge

DETAILES:

アウトドアブランドのsnow peak社のワンアクションテーブル。キャンプなどでも実際に使われるテーブルで、2枚の天板を開くと、シンクロして内側から脚が現れる、画期的な開閉構造を持つテーブルです。天板には環境負荷の少ない竹を使用。抜群の安定性と清潔感あるデザインも魅力です。



ITEM NAME:

CAMP CHAIR

MAKER: KOKUYO

PRODUCT CODE: Stock Stack

AREA: Garden Lounge

DETAILES:

アウトドアチェアの機能性にカジュアルなデザイン性のkokuyo製のスタッキングチェア。折りたたむと自立するので、設営、撤去時に役立ちます。片付けられた時の姿も大切な美しさのひとつです。



ITEM NAME:

WOOD CHAIR

MAKER: maruni

PRODUCT CODE: HIROSHIMA

AREA: Park Area

DETAILES:

1928年創業の広島のお舗家具ブランドのマルニ木工。ナチュラルな木肌を生かし、シーンにこだわらず、あらゆる場所ですぐと長く使えることを想定したシンプルで精緻な構造の椅子です。そのデザインが高く評価されApple社の本社ビルのApple Park内にも数千脚採用されています。



ITEM NAME:

STEEL & WOOD CHAIR

MAKER: Carl Hansen & Son

PRODUCT CODE: CH88P

AREA: Park Area

DETAILES:

デンマークの職人による不朽の名作「CH88P」。100年以上に渡り、デンマークのカール・ハンセン&サンはクラフトマンシップに溢れた家具を作り続けています。CH88Pはハンス J. ウェグナーの木材とスチールの混合するという、斬新なデザインアプローチから生まれた逸品です。



ITEM NAME:

WOOD CHAIR

MAKER: **Mattiazzi**

PRODUCT CODE: **OSSO**

AREA: **Park Area**

DETAILS:

MATTIAZZIは、1978年に北イタリア出身のマティアッツィ兄弟により設立されたインテリアブランド。丸みのある官能的なフォルムを用いることで、触れてみたくなり、その先に木の質感が感じられるデザイン的な仕掛けを加えています。



ITEM NAME:

WOOD STOOL

MAKER: **Mattiazzi**

PRODUCT CODE: **CUGINO**

AREA: **Garden Lounge**

DETAILS:

MATTIAZZIのスツール。CUGINOは、巧みに作り上げた木のオブジェであり、「スツールではない」「ローテーブルでもない」が、実際にはそのどちらでも使うことができます。



ITEM NAME:

HIGH STOOL

MAKER: MAGIS

PRODUCT CODE: TIBU

AREA: Cafeteria

DETAILES:

上品なカラーリングと柔らかなラインが特徴的な昇降式カウンターツール「TIBU」は、北欧の人気デザイナー、アンデルセン&ヴォルとMAGISの初めてのプロジェクト。座面から足置きまで一つの曲線につながり、どのパーツも同じ色に仕上げられています。



ITEM NAME:

CEILING OBJECT

MAKER: MAGIS

PRODUCT CODE: CLOUDS

AREA: Shibafu Area

DETAILES:

金網でできた軽やかなモビール。もともとはアーティスト（芸術家）であるベネディータ・モリ・ウバルディーニが1点ものとして手編みで仕上げていた作品をMAGISが商品化しました。ワイヤーの透明感で表現する存在と非存在の間の揺らぎが、作品に独特の世界観と詩的な要素を与えています。



ITEM NAME:

LEATHER CHAIR

MAKER: CUERO

PRODUCT CODE: BKF CHAIR

AREA: Park Area

DETAILS:

バタフライチェア”の愛称でも知られる『BKFチェア』。イギリスのエンジニアのヨゼフ・フェンビィが1855年にデザインした椅子にインスピレーションを得て、1938年に誕生しました。1950年代から60年代にかけて指示され、その人気はイームズにも勝るとも劣らないものでした。



ITEM NAME:

LOUNGE CHAIR

MAKER: SOGOKAGU

PRODUCT CODE: QUEEN

AREA: Field Area・Shibafu Area

DETAILS:

スペースの中でアートを配置したかのような存在感溢れる逸品です。背面をヘッドまで支える贅沢な座り心地。スチール脚はロビーをスタイリッシュに彩り、木脚は贅沢なりビングスタイル風に。阿蘇くまもと空港の新旅客ターミナルのウェイティングスペースにも採用されています。



ITEM NAME:

BIRD OBJECT

MAKER: vitra

PRODUCT CODE: Eames House Bird

AREA: Field Area · Park Area

DETAILS:

ミッドセンチュリーデザインの3代巨匠の1人、チャールズ & レイ・イームズ夫妻は、彼らの旅から持ち帰った数多くのオブジェとアクセサリーで、彼らの自邸イームズハウスをまるでカラージュスるかのように飾っていました。黒い木製の鳥は、1949年に設計されたイームズ邸の居間の中央に置かれていました。



ITEM NAME:

WALL CLOCK

MAKER: vitra

PRODUCT CODE: Sunburst Clock

AREA: Cafeteria · Field Area

DETAILS:

こちらミッドセンチュリーデザインの3代巨匠の1人、ジョージ・ネルソンにより設計された掛時計のコレクション。今日でもインテリアクロックを象徴するシリーズです。サンバーストクロックは1949年にデザインされたネルソンクロックの初期モデルで、強い日差しの太陽をモチーフとしています。

